

# il mio OPTIMIST

- 1 scafo
- 2 opera viva
- 3 prua
- 4 poppa
- 5 timone con agugliotti
- 6 barra del timone
- 7 prolunga della barra
- 8 cassa di deriva
- 9 deriva con cima di sicurezza
- 10 riserva di galleggiamento
- 11 panchetta e cima di sicurezza per l'albero

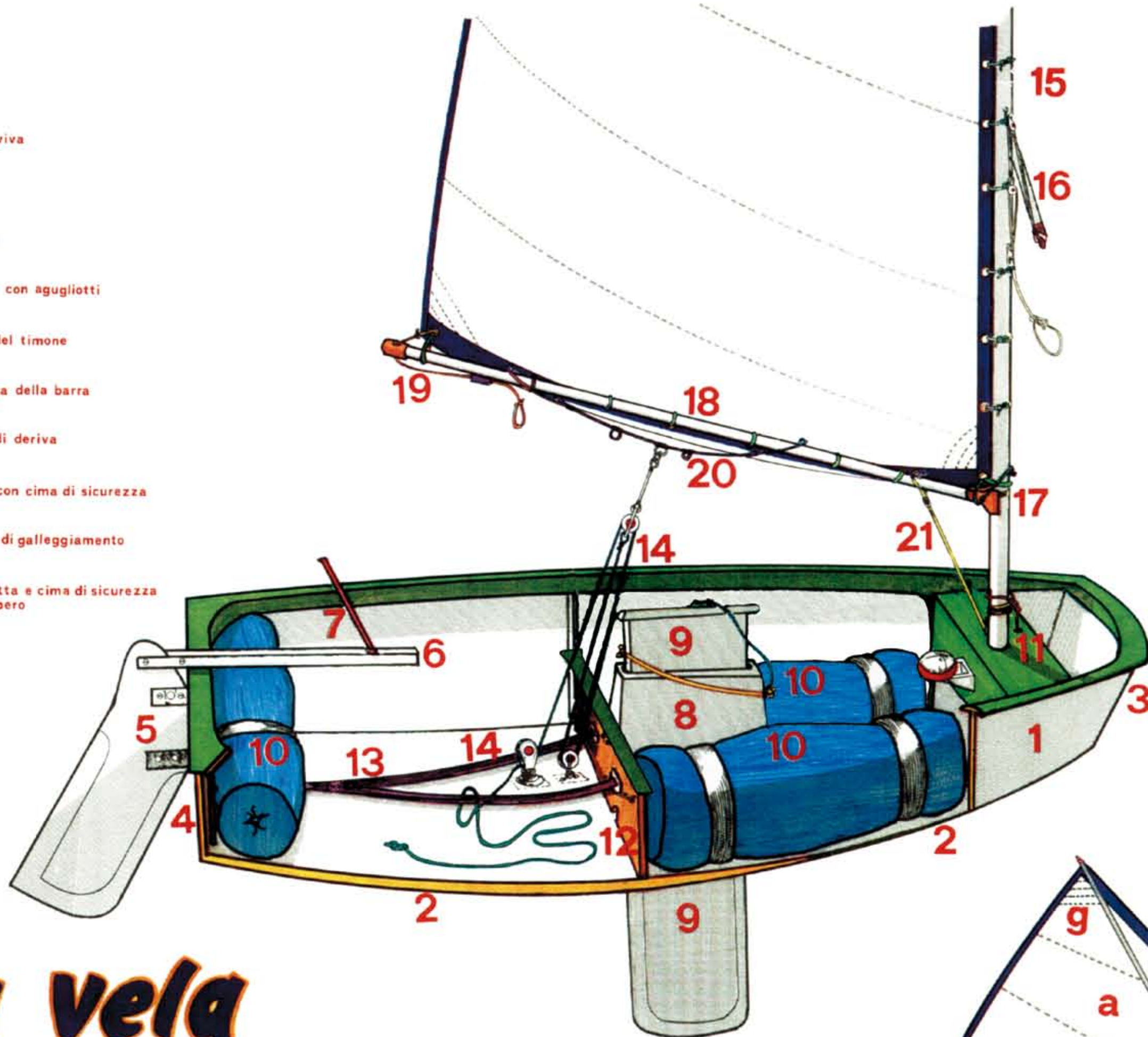

- 12 paratia
- 13 cinghie fermapiedi
- 14 bozzelli e scotta
- 15 albero
- 16 paranco del picco
- 17 trozza
- 18 boma
- 19 regolazione della base della vela
- 20 archetto
- 21 wang o ritenuta del boma

## la vela

- |                              |                              |   |                      |
|------------------------------|------------------------------|---|----------------------|
| a ferzi                      | e caduta prodiera            | i angolo di mura                                | p scassa dell'albero |
| b base                       | f angolo di scotta           | l tasche per le stecche                         | q mastra dell'albero |
| c balumina (caduta poppiera) | g angolo di penna            | m area per i numeri velici                      | r picco              |
| d antennale                  | h angolo di gola             | n occhiello                                     | s segnavento         |
| Q simbolo della classe       | lett. 'h' bandiera di classe | o stroppi per fissare la vela all'albero e boma | t femminelle         |

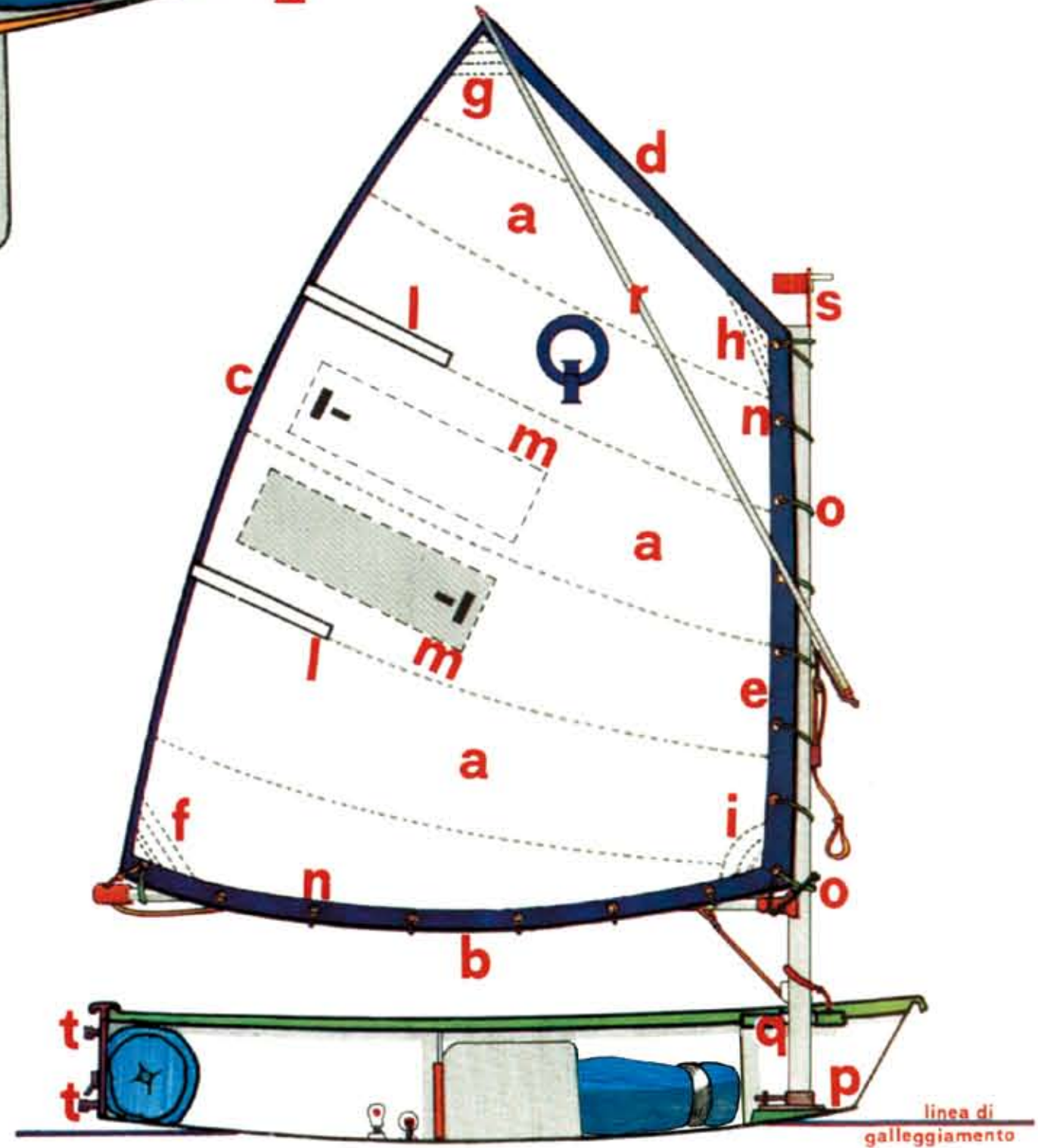

## accessori di sicurezza



## I nodi più utili

**savoia**



impedisce alla scotta di sfilarsi dal passascotte

**bandiera**



lega due cime di diverso spessore

**piano**



lega due cime di uguale spessore, usato per fissare gli stroppi

**parlato**



usato per ormeggio

**gassa**



utile per avere un anello all'estremità di una cima